

Unidades móviles

VacTrailer S-4



Una solución perfecta para aspiración profesional, por su movilidad y alta capacidad. Disponible en versiones diesel o eléctrica (42/37 kW), ofrece un alto rendimiento de 15 t/h a una distancia de 10 metros, gracias su potente motor Kubota y a su manguera de 125 mm. de diámetro. Capaz de aspirar materiales líquidos o sólidos e incluso materiales peligrosos (con clasificación M, H, B1 y Atex 95), incorpora un filtro de alto rendimiento que requiere muy poco mantenimiento gracias al dispositivo de limpieza automática AirShock. La descarga del material puede realizarse en bolsas de gran capacidad o en contenedores.

Ventajas:

- Un equipo rentable para aplicaciones exigentes
- Fácilmente transportable
- Diseñado para un funcionamiento continuo
- Sistema neumático de alta eficacia Airshock para la limpieza del filtro



Datos Técnicos VacTrailer S-4 Modelos Diesel y Eléctrico

Modelo	Diesel	Eléctrico
Potencia	42 kW	37 kW
Caudal de aire	2.100 m ³	2.100 m ³
Capacidad de aspiración (intermitente)	600 mbar	600 mbar
Capacidad de aspiración (continua)	500 mbar	500 mbar
Capacidad del silo	500 l	500 l
Área del filtro	12 m ²	12 m ²
Peso sin trailer	1.660 kg	1.590 kg

Configuración

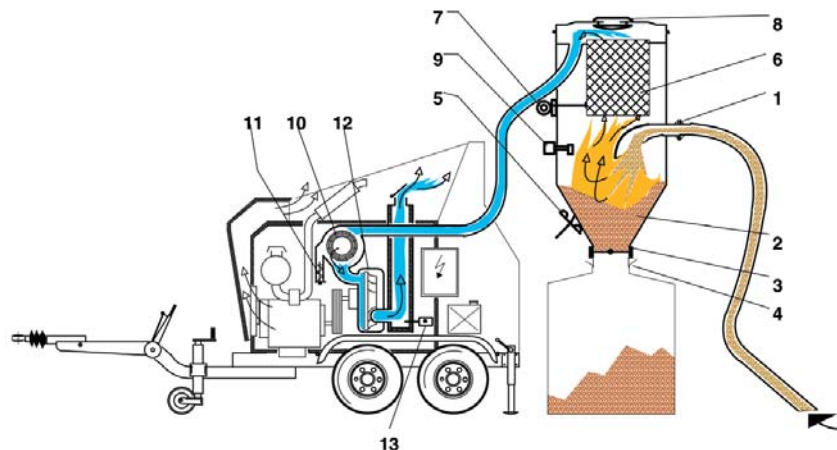

- | | |
|---------------------------------------------|---------------------------------------------------|
| 1. Diámetro manguera DN 125 | 8. Dispositivo Airschock para limpieza del filtro |
| 2. Silo | 9. Indicador del nivel de llenado |
| 3. Dispositivo descarga | 10. Filtro de cartucho |
| 4. Conector para bolsas BigBag | 11. Freno de seguridad |
| 5. Vibrador (facilita la descarga) | 12. Bomba de aspiración |
| 6. Filtro separador / Filtro textil | 13. Indicador temperatura del aire saliente |
| 7. Sistema eléctrico de limpieza del filtro | |

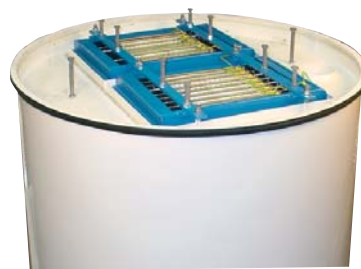

El fácil mantenimiento del filtro de alto rendimiento es otro de los puntos fuertes del equipo, que incorpora el sistema de limpieza del filtro Airschock.

Fácil transporte

El VacTrailer S-4 es un equipo de fácil y económico transporte, puede ser remolcada por una furgoneta convencional. El peso neto de la unidad montada en trailer es de tan sólo 2.000 kg.

